

Form1**査証申請について(家族滞在ビザ・同時または同時期に入国する場合)**

大阪大学に在籍する留学生・外国人研究者のご家族(配偶者・子)で 90 日以上日本に滞在する場合は、来日する前に日本国大使館または総領事館にて家族滞在ビザを取得しなければなりません。ビザの申請には在留資格認定証明書(以下、CESR)が必要です。サポートオフィスがあなたに代わり、出入国在留管理局に CESR を申請します。

下記の書類を参照し、CESR Web 申請を行ってください。

- ・CESR Web 申請のためのインフォメーションシート(Form2)
- ・パスポート

パスポートを申請中の方

氏名(英字の綴り)と生年月日が確認できる公的身分証明書を準備してください。その氏名に基づいて CESR の申請を行います。その後取得したパスポートの氏名表記が異なる場合、ビザが発給されないことがありますのでご注意ください。

1. CESR Web 申請システムにアクセスし、
<https://v4.coe-service.cloud/application/organization-select?slug=osaka>
 - ① パスワード **osaka-u2024** を入力してください。
 - ② 個人情報保護方針を一読いただき、よろしければ「同意する/Agree」のボタンを押し
 - ③ その下の、大阪大学での身分を選択し「登録/Submit」を押してください。
2. 必要な情報を入力してください。入力後、**Next/次へ** ボタンをクリックしてください。
 - 入力した情報が表示されます。もう一度、間違いがないか確認してから **Submit/登録** ボタンをクリックしてください。
3. 画面上に Completed の文言が表示され、申請完了通知 e メールが登録したアドレスに自動的に送信されます。
 - e メールが届かない場合や、入力した情報の修正が必要な場合はサポートオフィスまでご連絡ください。

申請完了通知 e メールに記載されている URL にアクセスし、下記の必要書類をアップロードしてください。

- ① パスポートのコピー(氏名、顔写真等があるページ) (PDF)
*パスポートの顔写真ページ以外に氏名の表記がある方は、そのページのコピーも併せてアップロードしてください。
- ② 証明写真 (JPG)
- ③ 結婚証明書(配偶者)または出生証明書(子)



4. 出入国在留管理局に申請が完了すると、システムから自動で e メールが送信されます。申請内容について審査が行われます。結果がでるまで、お待ちください。
5. 審査が終わり、CESR が発行されたら、CESR Web 申請システムから e メールを送信します。
6. e メールを受信したら、日本国大使館・総領事館または代理申請機関等にビザの申請をしてください。申請の際、お持ちのスマートフォン等で eメールの画面を提示するか、メール本文を印刷して提出してください。

※注意:CESR やビザを受け取る前に航空券の予約・購入をすることは可能ですが、ご自身の責任において行ってください。個人の旅程に合わせて CESR やビザの発行を早めることはできません。

【ご注意ください】

- 出入国管理局では提出する写真に厳しい規定を設けています。下記の要領に従い準備してください。
 - 本人がひとりで写っている鮮明なもの
 - 提出日より 6 か月以内に撮影されたもの
 - 毛髪を含む頭の前からあごの先まで写っているもの
 - 帽子をかぶっていないもの
 - 背景は無地で影がないもの

※この写真は、入国時に発行される在留カードに使用されます。

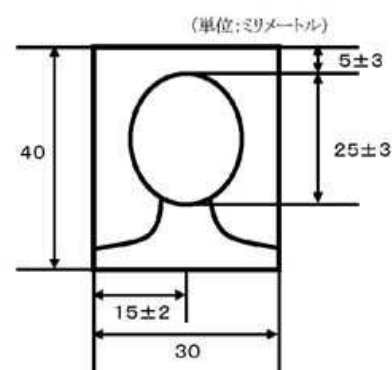

(出入国在留管理局ホームページより)

わからないことがあればサポートオフィスまでご連絡ください。

大阪大学 国際部国際学生交流課留学生支援係 サポートオフィス担当

e-mail: cesr-support-isc@ml.office.osaka-u.ac.jp

<https://www.osaka-u.ac.jp/ja/international/m8srun/xj89js>

DEPENDENT VISA APPLICATION

Form1

Family members (spouse or child) of those that work, research or study at Osaka University who wish to stay in Japan more than 90 days must obtain Dependent (Kazoku Taizai) Visa before entering Japan. A Certificate of Eligibility for Status of Residence (CESR) is required to apply for the visa. Support Office will apply for the CESR at the Japanese Immigration Bureau on your behalf.

The following documents are required for completing the CESR Web application:

- Information Sheet for CESR Web Application and Visa Application (Form 2)
- Your passport

If your passport is in the process of being issued or renewed

Prepare an official certificate or document which provides your date of birth, nationality, and the alphabetical spelling of your name (spelling must match your new passport).

The CESR application will be made under the name shown on the official certificate or document. If the spelling of your name on the issued passport differs from the spelling on your application, your visa application to the Embassy/Consulate-General could be rejected.

1. Go to the CESR Web Application System and <https://v4.coe-service.cloud/application/organization-select?slug=osaka>
 - ① Enter password **osaka-u2024**
 - ② Read through the Privacy Policy and if you accept it, click "Agree"
 - ③ Select your status at Osaka University and click "Submit."
2. Enter the required information and click **Next**.
Entered information will appear on the page. Double-check the information and click **Submit**.
3. A completion notification will appear on-screen, and a confirmation email will be sent to the registered email address.
 - If you do not receive a confirmation email and/or need to modify the entered information, please contact Support Office.

Upload the following documents in PDF or JPG format via the link provided in the confirmation email.

- I. Passport ID page (PDF)
 - *If your name appears somewhere other than the photo/ID page, scan that page as well.
- II. ID photo (JPG)
- III. Marriage certificate(spouse) or birth certificate (child)
 - *All documents must be written in Japanese or English. Certificates in other languages require a Japanese or English translation and the name, affiliation, and signature of the translator.**



4. An email notification will be sent to inform you that your application has been sent to the Immigration Bureau. We ask for your patience until the process is complete.
5. Once your CESR is issued, it will be sent to you with email by CESR Web application system.
6. Please apply for a visa with your CESR to the Japanese Embassy/Consulate in your region.
You can show the CESR on smartphone or tablet screen for visa application, but we advise you to print it out.

***Those who book/purchase ticket(s) to Japan before receiving their CESR and/or visa do so on their own responsibility. CESR/visa issuance will not be expedited to accommodate flight schedules.**

NOTES

- The Immigration Bureau of Japan requires ID photos to meet the specifications below. Be sure to properly submit your photo.
 - Clear photo showing only the applicant
 - Taken within 6 months prior to application
 - Must show from the top of the head (including the hair) to the tip of the chin
 - Facing forward and not wearing a hat
 - Nothing in the background (including shadows)

*This photo will be also used for your residence card.

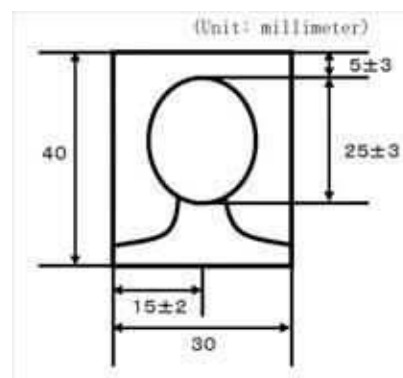

(Website of Immigration Service Agency of Japan)

Should you have any questions, please contact:

Support Office for International Students and Scholars, Osaka University

email: cesr-support-isc@ml.office.osaka-u.ac.jp

https://www.osaka-u.ac.jp/en/international/support_office/visa